

Евдокимов В.В.¹, Ткачев А.А.², Сеитов А.М.³

¹КарГУ им. академика Е.А. Букетова (г. Караганда);

²Институт проблем освоения Севера СО РАН (г. Тюмень, Россия);

³Лаборатория археологических исследований КГУ им. А. Байтурсынова, (г. Костанай)

САРМАТСКИЙ КУРГАН МОГИЛЬНИКА НАУРЗУМ

Разновременный могильник Наурзум открыт в 1976 г. разведочной группой Кустанайской археологической экспедиции в составе В.В. Евдокимова и В.Н. Логвина. Могильник находится в 0,5 км к юго-востоку от поселка Наурзум, Наурзумского района Кустанайской области (рис.1: 1). Он располагался на узком песчаном мысу, вытянутом по линии «СВ–ЮЗ» и направленном основанием на протоку, соединяющую озера Малый и Большой Аксуат. Памятник занимает центральную часть песчаного мыса длиной 0,6 м, шириной 75-100 м, высотой 4-5 м над урезом воды в протоке (рис. 1: 3).

В процессе обследования могильника на центральной развешанной площадке мыса, северную часть которого занимает слабо выраженный бархан, зафиксированы отдельные скопления керамики. Кроме того, из песка местами просматривались шейки поминальных сосудов. При зачистке одного из скоплений выявлены очертания могильной ямы эпохи бронзы и кольцевая канавка развешанного кургана раннего железного века.

В 1977 г. по заказу Кустанайского областного историко-краеведческого музея были проведены раскопки могильника Наурзум. Главной задачей археологических исследований являлось изучение захоронения раннего железного века и изъятие его монолитом для последующего размещения в экспозиции музея. В полевых исследованиях принимали участие сотрудники Кустанайской археологической экспедиции Кустанайского государственного педагогического института и Верхне-Тобольской археологической экспедиции Карагандинского государственного университета.

В процессе полевых работ в раскопе площадью 810 м² было исследовано 8 погребений эпохи бронзы и развешанный курган (рис. 2: 2), оставленный носителями сарматских традиций, материалам которого и посвящена настоящая статья.

В древности курган раннего железного века располагался в высшей точке центральной части мыса. В момент исследования современная дневная поверхность погребальной площадки памятника перекрывалась светло-серым песком, образовавшимся в результате эрозии почвы. Мощность золотого песка достигала 8-20 см. В результате зачистки поверхности выявлена ограничительная канавка кургана, заполненная черным песком с примесью мелких древесных угольков. Внутренний диаметр канавки 8,9 м, внешний — 9,6 м, ширина канавки 0,6-0,7 м, глубина сохранившейся придонной части 0,2-0,4 м (рис. 2: 1).

В центре огражденной площадки располагалась прямоугольная грунтовая яма со слабо закругленными углами, размером 2,1 x 1,4 м, ориентированная по линии «СЗ–ЮВ». Глубина ямы от уровня фиксации составляла 2,5 м. Верхняя часть ямы заполнена мешаным желто-серым песком. На глубине 2,1 м от уровня материка прослежена темно-коричневая прослойка мощностью 1,1-1,5 см. По периметру вдоль вертикальных стенок и на дне могильной ямы прослеживались темно-коричневые округлые пятна диаметром 0,9-1,2 см. Внутреннее пространство придонной части ямы, ограниченной темно-коричневыми прослойками на глубину 0,4 м, равномерно заполнено темно-серым песком. Можно предположить, что в процессе захоронения в прямоугольную грунтовую яму первоначально поместили плетенный из тальника короб (прослеживаемый по

округлым пятнышкам, оставшимся от сгнивших ветвей тальника), укрепленный по дну деревянными плашками. Короб, после размещения в нем умерших, закрыли крышкой сплетенной из тальника. После этого яму аккуратно засыпали вынутым из нее песком и перекрыли песчаной насыпью. Судя по размерам ограничительной канавки, диаметр насыпи составлял около 9 м, а ее высота не могла превышать 0,5 м. В процессе поминальной тризны в ограничительной канавке горели очистительные костры, сохранившиеся в виде черного песка с угольками.

На дне могилы, внутри короба, обнаружено тройное захоронение: мужчины, женщины и ребенка (рис. 2: 2). Погребенный мужчина лежал вдоль юго-западной стенки на спине с вытянутыми вдоль туловища руками, головой на юго-восток. С правой стороны, в области пояса, лежал железный однолезвийный нож. Вдоль левого бока мужчины размещался железный меч, у правой голени находился железный кинжал, в ногах, у северо-западной стенки могилы, стояла глиняная фляга. Погребенная женщина лежала параллельно мужчине на спине в вытянутом положении головой на юго-восток. Женщину сопровождало глиняное пряслице, находившееся у левого плеча. Погребенный ребенок располагался вдоль северо-восточной стенки могилы. Он лежал на спине в вытянутом положении головой на юго-восток. На тазовых костях ребенка, вероятно, мальчика, находилась костяная трубочка. В головах погребенного, в юго-восточном углу могилы, стоял сосуд. У юго-восточной стенки могильной ямы находились кости МРС¹.

Железный меч с прямым перекрестием без навершия плохой сохранности, длиной около 88 см. Рукоять меча длиной 12 см, шириной 2,5 см, прямоугольная в сечении. Клинок длиной 76 см, шириной 4,5 см, с параллельными лезвиями, сужающимися у острия, линзовидный в сечении. Перекрестие длиной 6 см, шириной 1,5 см (рис. 3: 2).

Железный кинжал без навершия и перекрестия, длиной 31 см. Рукоять кинжала длиной 7,5 см, шириной 2,5 см, в сечении прямоугольной формы. Клинок длиной 23,5 см, шириной у основания – 5 см, в срединной части – 4 см, у острия – 2 см, сечение линзовидное. Основание клинка имеет подтреугольную форму с покатыми плечами, плавно переходящими в рукоять (рис. 3: 3).

Гончарная вьючная фляга с одним плоским и другим сферическим боками, без ручек, высотой 30 см, шириной 26,3 см, толщиной 16,3 см. Шейка длиной 4 см с отогнутым наружу венчиком. Стенки толщиной 0,9 см. Сферическую боковину опоясывают три пары каннелюр, плоская боковина слегка вогнута (рис. 3: 1; фото 1: 1,2).

Лепной сосуд с округлым туловом, плоским дном, венчик слегка отогнутый наружу. Высота сосуда – 12 см, ширина горловины – 9 см, тулова – 11,9 см, дна – 7,2 см. Толщина стенок сосуда – 0,6-0,7 см, дна – 0,8-0,9 см. На тулове фиксируются следы от обломанной ручки (рис. 3: 4; фото 1: 3).

Керамическое пряслице дисковидной формы, округлое с отверстием в срединной части. Диаметр пряслица – 4,2 см, толщина – 0,9 см. Отверстие округлой формы диаметром 0,6 см (рис. 3: 5).

Погребальный обряд: ориентировка в южный сектор, жертвенный комплекс в виде отдельных частей МРС, характерны для ранне- и среднесарматской культур (Мошкова, 1974, с. 11; Смирнов, 1989, с. 169-170; Скрипкин, 1990, с. 184). Обычай укладывать умерших в деревянные гробы широко распространяется в конце раннесарматской культуры. В Южном Приуралье обнаружено более двух десятков погребений в гробах (Гуцалов, 2004, с. 110).

¹ К сожалению, железный нож и костяная трубочка не сохранились в фондах музея.

Морфологические признаки сближают наурзумский меч с клинковым оружием, имеющим довольно широкое территориальное, культурное и хронологическое распространение. Такие типы мечей и кинжалов известны в памятниках Средней Азии, Сибири, Южного Приуралья, Поволжья с раннесарматского до позднесарматского времени (Хазанов, 1971, с. 20-24; Скрипкин, 2010, с. 200; Сергацков, 2007, с. 62-63; Гуцалов, 2004, с. 30, 57, табл. 16: 21,29). Анализируемый экземпляр можно отнести к категории длинных мечей. Найденные на данный момент мечи такого типа чаще всего довольно длинные (Хазанов, 1971, с. 15; Сергацков, 2007, с. 62). Форма клинка, перекрестия, рукояти наурзумского оружия аналогична мечам без навершия. Это клинки с длинными параллельными лезвиями, сужающиеся в последней трети или у острия (Хазанов, 1971, с. 15). Рукоять подобных мечей в сечении плоская, или, как из Наурзума, квадратно-прямоугольная (Хазанов, 1971, с. 16). Подобные мечи аналогичные сарматскому клинковому оружию, отнесенные А.С. Скрипкиным к типу 6 (без металлического навершия с прямым перекрестием), существование которых охватывает широкие хронологические рамки с IV в. до н.э. – по I в. н.э. А.М. Хазанов отмечает, что время господства мечей без металлического навершия с прямым перекрестием начинается со II в. до н.э. (Скрипкин, 1990, с. 126-130; Хазанов, 1971, с. 20). Такое оружие происходит из кург. 12, погр. 19 мог. Политотдельское, кург. 1, погр. 1 мог. Калмыково и кург. 1, погр. 14 мог. Верхнее Погромное в Заволжье, кург. 15, погр. 7 и кург. 9, погр. 10 мог. Старые Кишки в Южном Приуралье, кург. 4, погр. 32 мог. Косуг в Волго-Донье (Скрипкин, 1990, с. 247, рис. 21: 24,26,28; 22: 1,2,8,9). Данному типу близки мечи без металлического навершия с ромбическим перекрестием из сарматских погребений в Южном Приуралье, Нижнем Поволжье, Калмыкии, Нижнем Дону, бытовавшие со II–I вв. до н.э. до II–III вв. н.э. (Скрипкин, 2010, с. 195-232, рис. 1: 1–19). Наурзумский меч аналогичен среднеазиатским экземплярам, датированным в пределах последней трети II в. до н.э. – начала I в. н.э. (Мандельштам, 1992, с. 109, 113–114, табл. 41: 6,14,15; Хазанов, 1971, с. 19, табл. 9: 6). Так, мечи из Тулхарского могильника также длинные с прямым коротким перекрестием и без навершия (Мандельштам, 1992, с. 113–114, 391, табл. 41: 6). На данный момент исследователи возводят мечи рассматриваемых типов к китайским образцам, попавшим к кочевникам через посредство среднеазиатского региона (Маслов, 1999, с. 220-221; Скрипкин, 2010, с. 196-210; Сергацков, 2007, с. 63).

Наурзумский кинжал аналогичен клинковому оружию без навершия и перекрестия, известному с ранне- и среднесарматского времени, и получившему наиболее широкое распространение в позднесарматское время, во II–IV вв. н.э. (Хазанов, 1971, с. 17; Скрипкин, 1990, с. 132). Наурзумский кинжал наиболее близок кинжалам 2 типа с треугольным основанием клинка, плавно переходящим в рукоять. Данное разделение было предложено А.М. Хазановым (Хазанов, 1971, с. 17). А.М. Хазанов отмечал, что мечи и кинжалы с треугольным основанием клинка наибольшее распространение имели в I–II вв. н.э. (Хазанов, 1971, с. 21). Однако А.С. Скрипкин такое хронологическое разграничение считает неправомерным (Скрипкин, 1990, с. 132). По своим морфологическим признакам рассматриваемый кинжал подобен мечам и кинжалам из кург. 27 мог. Суловский в Заволжье, кург. 8, погр. 5 мог. Криволиманский I в Волго-Донье, кург. 23 мог. Барбастау V в Южном Приуралье, кург. 2 мог. Курпе-Бай в Южном Приуралье, кург. 48, 55 мог. Калиновка (Хазанов, 1971, с. 144, табл. X: 1,2,3; Скрипкин, 1990, с. 132-133, рис. 22: 5,11,14,15). Аналогичные экземпляры происходят из могильников Средней Азии. Так, рассматриваемый кинжал подобен кинжалам из памятников Согдианы, относящимся к I–II вв. н.э., Северной Бактрии (Бабашовский могильник) II в. до н.э. – II (III) в. н.э., джетыасарской культуры последних веков до н.э. –

первых веков н.э., Ташкентского оазиса (могильники Жаман-Тогай, Шаушукум) II в. до н.э. – I в. н.э. (Мандельштам, 1992, с. 108-114, табл. 41: 1,17; Обельченко, 1978, с. 115-127; Левина, 1996, с. 196-197, рис. 86: 12; Боталов, 2009, с. 116-118, рис. 18: 35,36).

Принято считать доказанным среднеазиатское происхождение мечей и кинжалов рассматриваемого типа (Сергацков, 2007, с. 63).

Следует обратить внимание на взаимовстречаемость в наурзумском комплексе меча без навершия с прямым перекрестием с кинжалом без навершия и перекрестия. Из известных нам памятников сарматского времени мечи без навершия с прямым перекрестием находились в комплексе с клинковым оружием с серповидным и кольцевидным навершием и прямым перекрестием. В погребении кург. 2 мог. Курпе-Бай в Южном Приуралье меч без навершия с ромбовидным перекрестием находился с коротким мечом без металлического навершия и перекрестия. В аналогичном курпебайскому по обряду и инвентарю погр. 3, кург. 14 мог. Первомайский-IV в Волго-Донье найден меч без навершия с прямым перекрестием с коротким мечом без металлического навершия с прямым перекрестием. Данные памятники относятся к среднесарматскому времени в пределах I в. н.э. (Скрипкин, 1990, с. 130, 131, рис. 22: 3–6).

Вьючная гончарная фляга была предназначена для перевозки жидкостей. Происхождение данного типа изделий, возможно, связано с кангюйской культурой Хорезма и наиболее широко они использовались в IV-II вв. до н.э. На заключительной стадии кангюйского периода и в кушанское время фляги встречаются значительно реже (Воробьева, 1959, с. 90, 104-109, рис. 12: 26,27,31,32; рис. 13: 4,5). По материалам Южного Урала В.Н. Васильевым разработана классификация данного типа изделий, согласно которой наурзумскую флягу можно отнести ко II типу. Но, необходимо отметить, что фляги II типа имеют ручки-ушки, и сближаются с наурзумской флягой только по форме и наличию каннелюр. По мнению В.Н. Васильева, вьючные фляги этого типа появляются в степях Южного Урала в III в. до н.э. (Васильев, 2006, с. 58-62). Аналогии рассматриваемому изделию прослеживаются со среднеазиатскими флягами, обнаруженными в памятниках Уструшаны первых веков н.э., каунчинской культуры II в. до н.э. – первых веков н.э. (Кошеленко, 1985, с. 295, табл. CXLIV: 6; Буряков, Кошеленко, 1985, с. 302, табл. CXLVI; Васильев, 2006, с. 61).

Анализ погребального обряда и инвентаря позволяют отнести исследуемый памятник ко II–I вв. до н.э., к концу раннесарматской культуры.

ЛИТЕРАТУРА

Боталов С.Г. Гунны и тюрки (историко-археологическая реконструкция). – Челябинск, 2009. – 672 с.

Буряков Ю.Ф., Кошеленко Г.А. Ташкентский оазис // Древнейшие государства Кавказа и Средней Азии. – М., 1985. – С. 297-303.

Васильев В.Н. К хронологии вьючных фляг ранних кочевников Южного Урала // Южный Урал и сопредельные территории в скифо-сарматское время. – Уфа, 2006. – С. 58-62.

Воробьева М.Г. Керамика Хорезма античного периода // Керамика Хорезма. – Труды ХАЭЭ. – 1959. – Т.IV. – С. 63-220.

Гуцалов С.Ю. Древние кочевники Южного Приуралья VII–I вв. до н.э. – Уральск, 2004. – 136 с.

Кошеленко Г.А. Уструшана // Древнейшие государства Кавказа и Средней Азии. – М., 1985. – С. 293-296.

Левина Л.М. Этнокультурная история Восточного Приаралья (I тысячелетие до н.э. – I тысячелетие н.э.). – М., 1996. – 396 с.

Мандельштам А.М. Кочевое население Среднеазиатского междуречья в последние века до нашей эры и первые века нашей эры // Степная полоса Азиатской части СССР в скифо-сарматское время. – М., 1992. – С. 107-116.

Маслов В.Е. О датировке изображений на поясных пластинах из Орлатского могильника // Евразийские древности. – М., 1999. – С. 219-229.

Мошкова М.Г. Происхождение раннесарматской (прохоровской) культуры. – М., 1974. – 52 с.

Обельченко О.В. Мечи и кинжалы из курганов Согда // СА. – 1978. – № 4. – С. 115-127.

Сергацков И.В. Мечи и кинжалы в среднесарматских памятниках Нижнего Поволжья // Вооружение сарматов: региональная типология и хронология. – Челябинск, 2007. – С. 58-65.

Скрипкин А.С. Азиатская Сарматия. – Саратов, 1990. – 240 с.

Скрипкин А.С. Сарматы и Восток. – Волгоград, 2010. – 370 с.

Смирнов К.Ф. Савроматская и раннесарматская культуры // Степи европейской части СССР в скифо-сарматское время. – М., 1989. – С. 165-177.

Хазанов А.М. Очерки военного дела сарматов. – М., 1971. – 171 с.



Рис.1. Курган могильника Наурзум

1 – схема местоположения памятника на карте Костанайской области; 2 – план раскопа (а – могила эпохи бронзы; б – реконструируемые размеры насыпи кургана раннего железного века); 3 – план местности (а – песчаный выдув; б – казахское кладбище XIX-XX века)

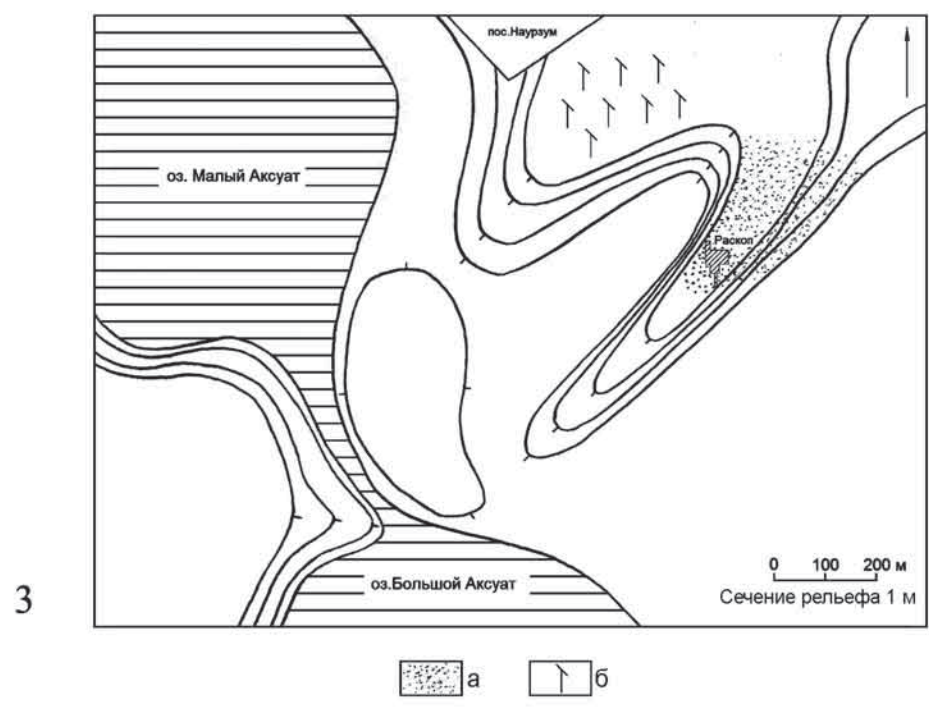
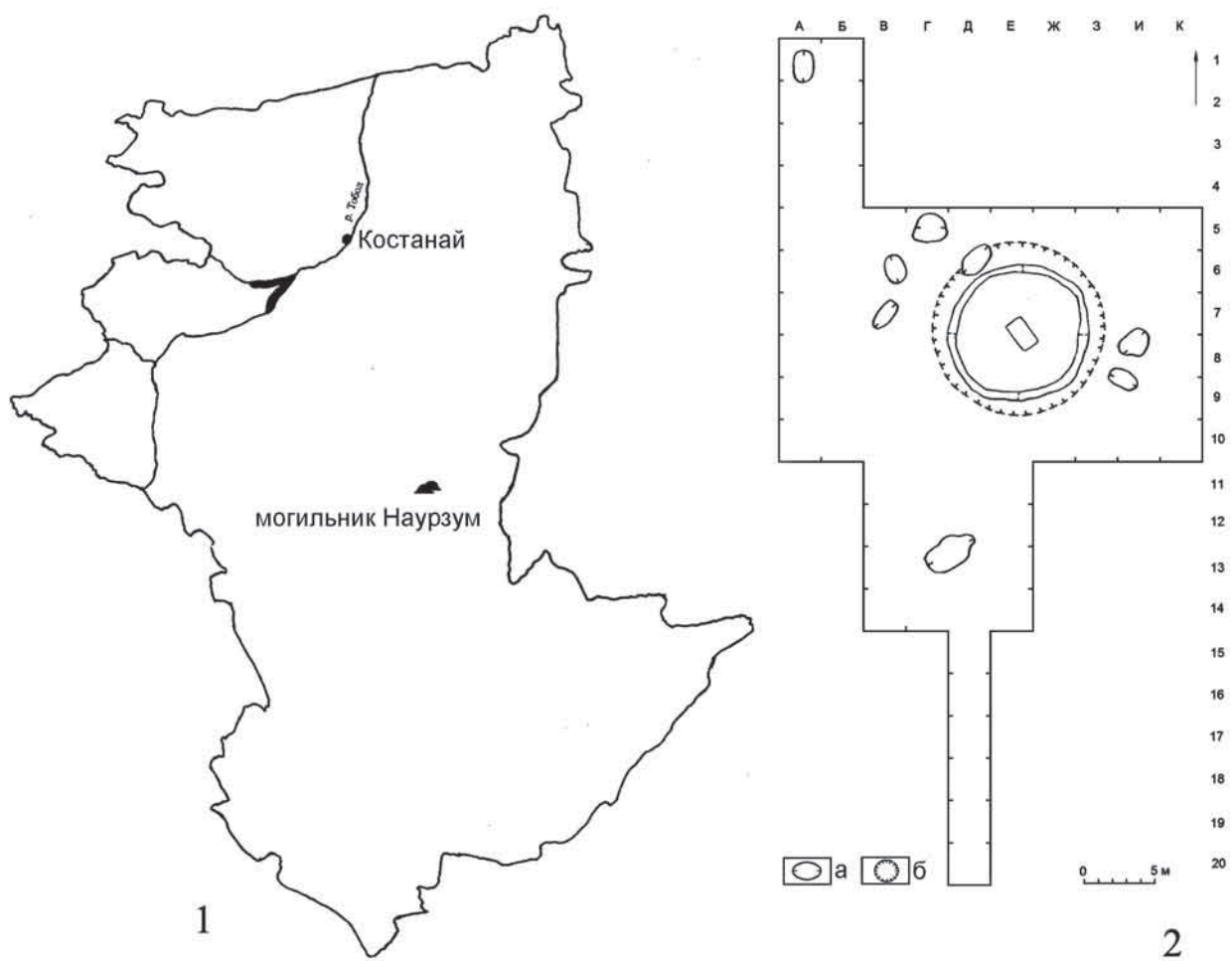

Рис. 2. Курган могильника Наурзум

1 – план кургана: а – реконструируемые размеры насыпи сарматского кургана; б – переотложенный золовый песок светло-серого цвета; в – черный песок с примесью древесных угольков; г – мешаный желто-серый песок; д – тальниковый короб, заполненный темно-серым песком
 2 – план погребения



Рис. 3. Курган могильника Наурзум. Погребальный инвентарь
 1 – выючная фляга; 2 – меч; 3 – кинжал; 4 – сосуд; 5 – пряслице;
 (1, 4–5 – керамика; 2, 3 – железо).

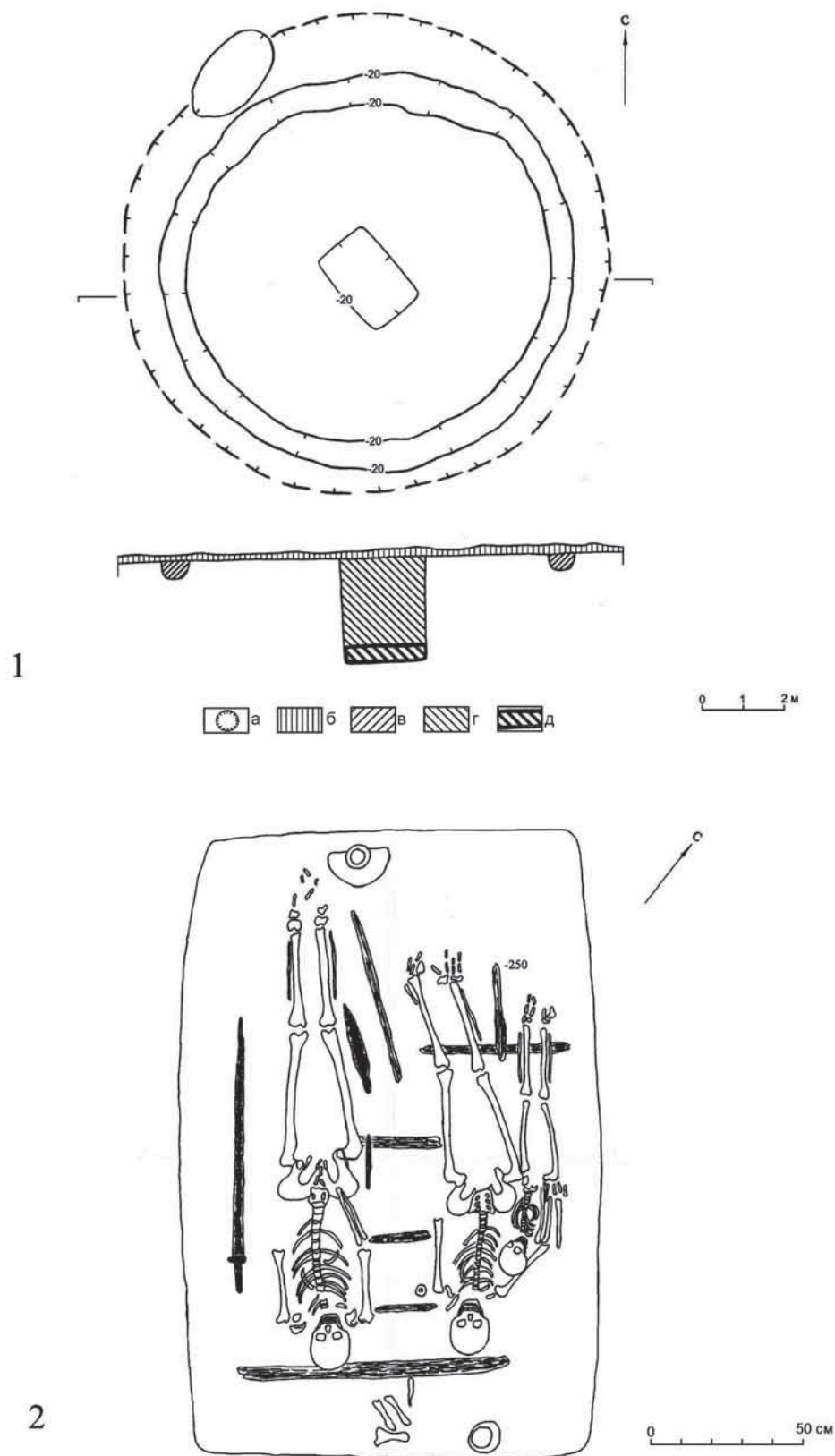

1

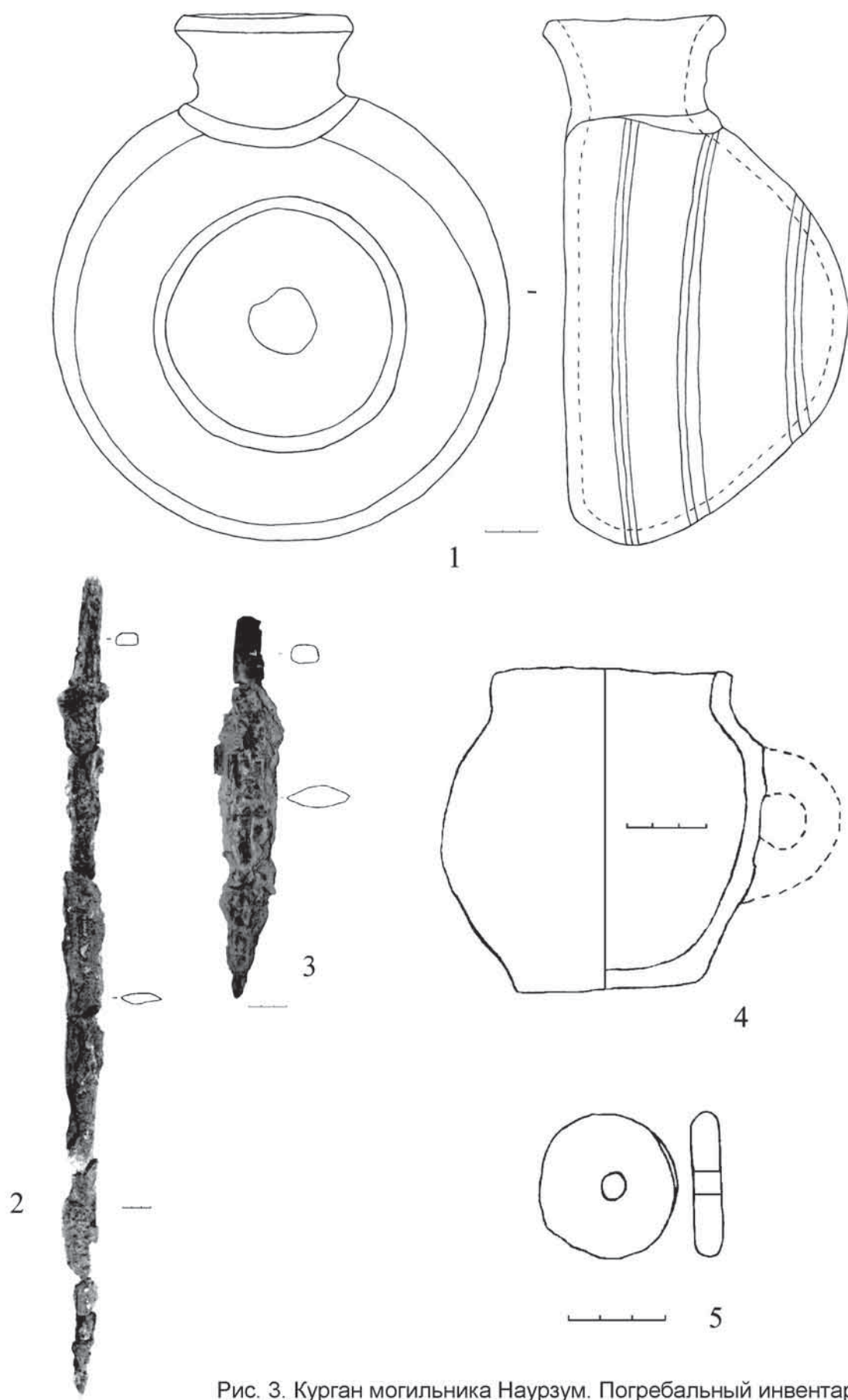

2



3

Фото 1. Курган могильника Наурзум

1, 2 – вьючная фляга; 3 – сосуд.